

Bal Décalé - Fiche Technique (Modif. juillet 2015)

Kick : +33(0)6 11 69 10 02 poumtech@gmail.com

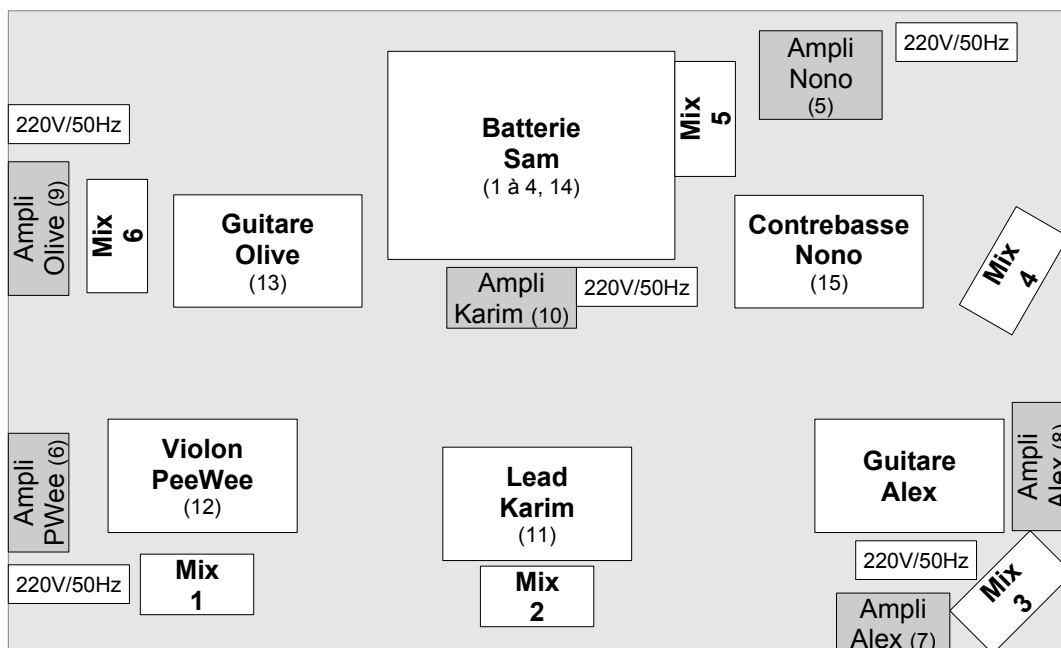

Patch :

Infos :

Ch	Instrument	Micro	Insert	Stand
1	Grosse Caisse	Beta52	Comp.	Pte perche
2	Caisse Claire	SM57	Comp.	Pte perche
3	OH. Jardin	KM184		Gde perche
4	OH. Cour	KM184		Barre de couple
5	Contrebasse	XLR	Comp.	
6	Violon	XLR		
7	Guitare Alex	XLR	Comp.	
8	Gt. Elec. Alex	SM57		Pte perche
9	Guitare Olive	XLR	Comp.	
10	Guitare Karim	509		
11	Voix Karim	Beta58	Comp.	Gd droit
12	Voix PeeWee	SM58	Comp.	Gd droit
13	Voix Olive	SM58	Comp.	Gde perche
14	Voix Sam	SM58	Comp.	Gde perche
15	Voix Nono	SM58	Comp.	Gde perche
16				
17				
18	Talkback	SM58		
19	Reverb 1 L			
20	Reverb 1 R			
21	Reverb 2 L			
22	Reverb 2 R			
23	Delay L			
24	Delay R			

- Diffusion :

- L Acoustics, D&B, Meyer Sound, Adamson, Amadeus, ...
Puissance adaptée au lieu de la prestation et pouvant délivrer uniformément 100dB.
Il est préférable que la diffusion soit placée sur des ailes de son le plus loin possible des musiciens. Éviter autant que possible les diffusions placées sur la scène.

- Régie Face :

- Console 24 Voies, 6 aux pre, 3 aux post (numérique bienvenue),
- EQ graphique 2 X 31 bandes (Klark Teknik, BSS, dbx),
- 8 canaux de compression (Drawmer, dbx),
- 2 Reverbs (TC electronic M..., Yamaha SPX..., Lexicon PCM...),
- 1 Delay avec Tap Tempo (type TC electronic D-Two),
- 1 Talkback,

En cas de concert en salle :

La régie doit impérativement être située en salle, dans l'axe de la scène et en aucun cas dans une cabine.

- Retours :

Les retours sont gérés de la face, mais les régies retour sont les bienvenues.

- 6 Wedges identiques (MTD115) sur 6circuits indépendants,
- 3 EQ graphiques 2 X 31 bandes (Klark Teknik, BSS, Dbx) à la régie face.

- Scène : (minimum)

- Ouverture : 8m,
- Profondeur : 6m.

- Praticables :

- 4 m² h 40cm pour la batterie.

Des adaptations sont possibles en prenant contact avec notre technicien.